

Freio eletro-hidráulico YWZ

(Freio de polia eletro-hidráulico modelo YWZ)

DIMENSÕES

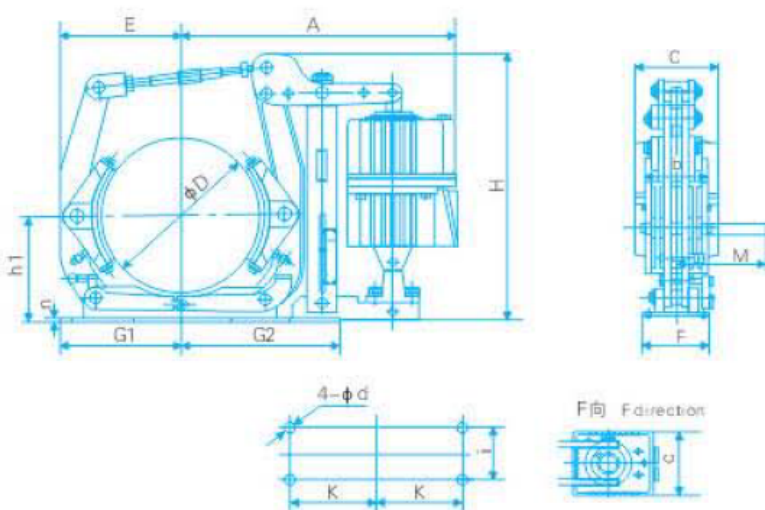

DADOS TÉCNICOS

TIPO		TORQUE [N.m]		Folga [mm]	A	b	C	D	d	E	F	G1	G2	H	h1	i	K	M	n	Peso [kg]
Modelo do Freio	Modelo do Atuador	Min.	Máx																	
YWZ - 160/E23	Ed23/5	80		0,8	428	65	160	160	14	150	85	144	191	395	132	55	130	110	8	20
YWZ - 200/E23	Ed23/5	112	224	0,7	470	80	160	200	14	167	90	165	265	490	160	55	145	151	10	35
YWZ - 200/E30	Ed30/5	140	315																	38
YWZ - 250/E23	Ed23/5	140	224	1,0	530	100	160	250	18	202	100	200	290	583	190	65	180	180	12	42
YWZ - 250/E30	Ed30/5	180	315																	45
YWZ - 250/E50	Ed50/6	315	500																	50
YWZ - 315/E23	Ed23/5	180	280	1,1	590	125	160	315	18	252	115	245	330	585	225	80	220	215	12	67
YWZ - 315/E30	Ed30/5	250	400																	70
YWZ - 315/E50	Ed50/6	400	630																	75
YWZ - 315/E80	Ed80/6	630	1000																	80
YWZ - 400/E50	Ed50/6	400	800	1,25	710	160	195	400	22	310	169	310	420	715	280	100	270	275	14	95
YWZ - 400/E80	Ed80/6	630	1250																	110
YWZ - 400/E121	Ed121/6	1000	2000																	125
YWZ - 500/E80	Ed80/6	800	1250	1,25	810	200	195	500	22	380	180	365	535	840	335	130	325	340	16	175
YWZ - 500/E121	Ed121/6	1120	2240																	190
YWZ - 500/E201	Ed201/6	2000	3600																	190
YWZ - 630/E121	Ed121/6	1800	2800	1,6	925	250	240	630	27	465	220	450	600	1025	425	170	400	425	25	300
YWZ - 630/E201	Ed201/6	2500	4000																	300
YWZ - 630/E301	Ed301/6	4000	6300																	305
YWZ - 700/E201	Ed201/6	2500	5600	1,6	980	280	240	700	27	520	240	500	630	1135	475	190	450	475	30	420
YWZ - 700/E301	Ed301/6	4000	8000																	425
YWZ - 710/E201	Ed201/6	2500	5600	1,6	980	280	240	710	27	520	240	500	630	1135	475	190	450	475	30	420
YWZ - 710/E301	Ed301/6	4000	8000																	425
YWZ - 800/E301	Ed301/12	12500		2,00	1230	320	240	800	27	600	280	570	830	1353	530	210	520	440	30	545

Frenagem:	Por molas
Abertura:	Eletrohidráulica
Ajuste de desgaste:	Automática / Manual

Alimentação:	220 / 380 / 440 Vca - trifásico
Pastilha:	Troca rápida
Ajuste de torque:	Manual

Av. Salgado Filho, 1571, Guarulhos, São Paulo
 SP – CEP 07115-000 – Tel/Fax: 11 2463-9470
 www.tongsis.com.br - vendas@tongsis.com.br

