

LIFTING CLAMPS & MAGNETS

IPBUZ



Para levantamento, transferência e colocação de perfis de bulbo nos cascos do navio perpendicularmente

- Disponível em capacidades de 0,75 a 3,75 toneladas métricas (maior Os limites de carga de trabalho estão disponíveis mediante solicitação).
- Aberturas de mandíbula disponíveis: HP 4,75" a HP 17".
- Corpo de liga de aço soldado para resistência e tamanho menor. Liga forjada componentes, quando necessário.
- Testado individualmente para 2 vezes o limite de carga de trabalho com certificação.
- Nome da empresa (Crosby IP), logotipo, limite de carga de trabalho e mandíbula abertura permanentemente estampada no corpo.
- Cada produto é serializado individualmente, com o número de série e Data do teste de carga de prova estampada no corpo. Manual do usuário com teste certificado está incluído com cada braçadeira.
- Kits de manutenção e reparo estão disponíveis.

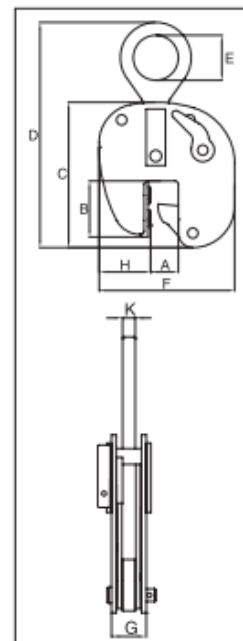

Modelo IPBUUZ: com Olhal de Içamento Universal

Modelo IPBUZ: com Olhal de Içamento Fixo

Model	Working Load Limit (t)*	Stock No.	Weight Each (lb)	Dimensions (in)								
				Profile A †	B	C	D	E	F	G	H	K
IPBUUZ	0.75	2705601	18.7	HP 4.75 - 7.88	3.35	8.90	15.35	2.76	8.27	2.40	2.76	0.63
With fixed hoisting eye												
IPBUZ	0.75	2705600	15.4	HP 4.75 - 7.88	3.35	8.90	15.35	2.76	8.27	2.40	2.76	0.63
IPBUZ	1.5	2705701	33.1	HP 8.63 - 17.00	7.72	15.63	22.36	2.76	10.08	2.72	1.89	0.63
IPBUZ	3.75	2705702	64.4	HP 8.63 - 17.00	9.37	17.24	22.24	3.15	13.98	2.52	3.94	0.79

* Fator de projeto baseado em EN 13155 e ASME B30.20. † O perfil A é o tipo de material de estilo e tamanho Holland Bulb (HP).

IPBUZ

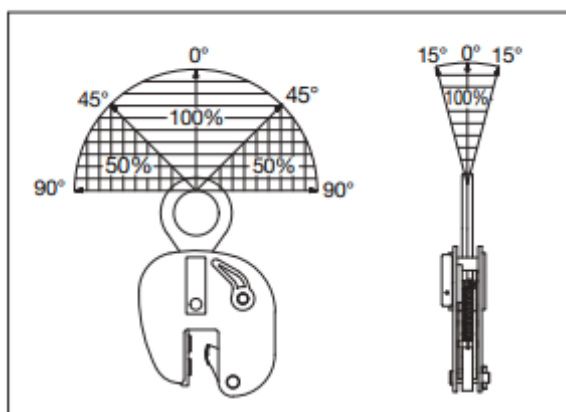

IPBUUZ

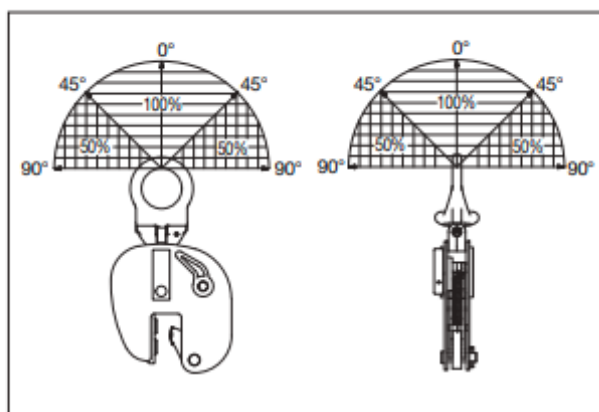

Crosby IP